



Informations Touristiques du Périgord vert et du Périgord blanc

Le Magazine du

# HAUT-PÉRIGORD

Création : Office de Tourisme\* d'Excideuil-Haut-Périgord



Haut Périgord



S.I.E.A.P. Excideuil

*Patrimoine,  
Sciences et Technique*



Cousses et Rivières en Périgord  
Commissariat de Commerce

# Moulin de la Baysse



# Moulin à Images



Une réalisation Laurent Millet pour l'Association Excit'œil  
Dans le cadre de l'aménagement Territorial de la ville d'Excideuil  
avec la participation de la Fondation de France.



« [...]un geste trouble les images, un repos les restitue. Le monde reflété est la conquête du calme.[...]où l'on verra le monde se dessiner d'autant mieux qu'on rêvera immobile plus longtemps. » Bachelard.

---

Le moulin occupe un emplacement privilégié au carrefour de l'eau et des chemins de la vallée. Cette ancienne maison–outil pourrait devenir un refuge et un site d'observation des phénomènes naturels qui l'entourent et avec lesquels elle a depuis toujours tissé des liens étroits.

L'énergie principalement utilisée par le moulin provient de l'eau et c'est désormais d'une façon différente que je propose d'en tirer parti.

L'eau à été employée ici pour ses facultés motrices, cependant le désir de voir le moulin comme un lieu d'observation aujourd'hui, me conduit à encore utiliser l'eau comme outil ; mais cette fois ci pour ses liens croisés avec l'image du paysage qu'elle reflète.

Un procédé optique simple sera mis en œuvre pour cela : la camera obscura .

Ce système permettra de non seulement continuer à laisser circuler l'eau sous le moulin mais aussi de laisser rentrer sur les murs de celui ci le paysage qu'elle reflète .

Le moulin pourra devenir une halte dans le cheminement du promeneur, un lieu pour voir se former dans le calme et la pénombre, l'image du paysage. Le lieu sera toujours une sorte de maison outil, mais vouée désormais à la fabrication d'images.

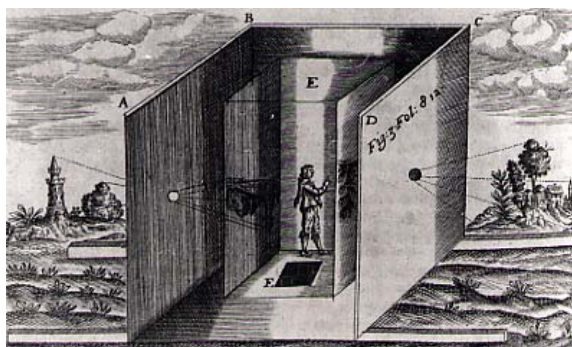

La Camera Obscura Par A. Kirscher 17ème S.

Les images et l'eau. L'eau, premier domaine des images, où se déploie toute leur profondeur trompeuse.

Le projet du moulin visera à mettre un peu plus en évidence les liens qui unissent ces deux éléments, à désolidariser l'eau du reflet pendant le temps du passage à l'intérieur de la bâtisse, un peu comme si l'on décollait le reflet du paysage sur l'eau pour le faire glisser sur des plaques de verre dépoli .

Moment privilégié pour aussi oublier l'image et porter l'attention sur l'eau qui coure sous les pieds du visiteur, une eau désormais privée de reflets car entourée de pénombre. Elle est alors d'avantage perçue pour ses vertus dynamiques, pour son odeur, ou le bruit du courant.

L'image ne s'éloigne cependant guère du courant, elle suit la pente, la facilité du maximum de pente. La camera est le piège qui la détourne, qui la retourne la laisse enfin repartir.

Le jeu retourne l'image du paysage déjà mise à l'envers par la rivière. L'image reflétée par l'eau est retournée par le procédé optique, le ciel semble être à sa place dans l'image ainsi formée, mais ce n'est que son reflet qui a pris sa place.

De la même façon que l'eau crée le paysage en l'éclairant de son image, l'image formée dans la camera obscura, éclairera une partie de l'intérieur du moulin.

Un flux d'eau.

Un flux d'image.

Circulation des personnes perpendiculaire à ces deux flux.

Cette pièce est un lieu de recentrement et de passage, l'installation marque le carrefour du paysage, remet le visiteur, inscrit dans son propre cheminement, en face des composantes du paysage et de sa capacité à les appréhender .

L'interruption du cheminement par un lieu sombre, la confrontation à l'image vivante, pour prendre le temps d'examiner notre rapport à la nature, à l'illusion ; notre faculté à laisser s'épanouir la capacité de rêver les éléments, à les laisser résonner.

Le lieu sera vide sur les côtés de l'installation, espaces ponctués de traces lumineuses en prolongement des chemins extérieurs, aussi pour guider le passager, en une transition depuis la lumière forte du dehors à la pénombre de la chambre à images ,puis pour le ramener au dehors. Peut être des néons dans le sol, sous des verres.

Laurent Millet.

Verre extérieur, type verre diamant Saint Gobain.

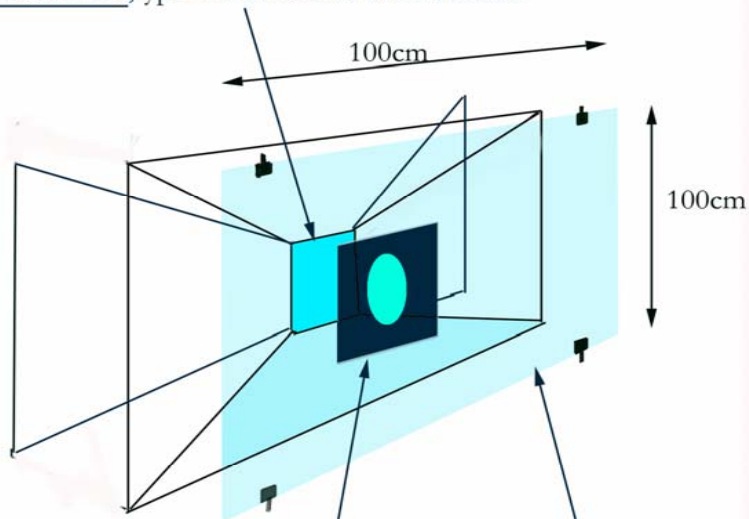

Verre de protection intérieur  
le plus fin possible. Diamant Saint Gobain

Lentille et porte lentille en  
métal anodisé noir mat

fenêtre nord : réalisation d'une ouverture de 30 x 30 cm

fenêtre sud : même montage mais en utilisant l'ouverture déjà existante de l'ancienne fenêtre.

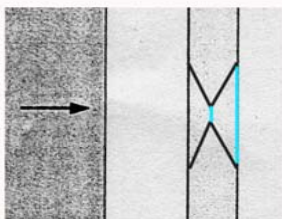

fenêtre nord

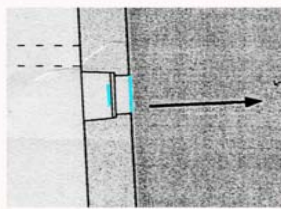

fenêtre sud

Mise en place des lentilles



Vue depuis la façade sud, depuis la petite fenêtre



Vue depuis la façade nord

# Le Moulin de la Baysse, Moulin à images

## *Surprenant.*

Lorsque l'on pénètre à l'intérieur du moulin, on découvre des murs nus, sombres, presque noirs. Si l'on avance, une dalle lumineuse s'éclaire dans le plancher. Il s'agit en fait d'une vitrine d'exposition. En continuant la progression, c'est sur le mur de gauche qu'une longue bande s'éclaire, alors que la dalle précédente s'éteint. A nouveau, une vitrine d'exposition qui fait jaillir de l'obscurité les objets qu'elle contient. On entend le bruit de l'eau qui roule sous le moulin. Obligé de se diriger vers une chicane pour pénétrer dans l'autre pièce, on allume une nouvelle dalle au sol tandis que la barre murale s'éteint. Une dernière dalle s'allume. On parcourt la chicane aux murs sombres et l'on entre dans la pièce maîtresse de l'œuvre. Laurent Millet, artiste et photographe, a conçu la salle permettant de traverser le moulin.

## *Renversant.*

Il s'agit d'une « camera obscura », procédé lenticulaire qui permet de projeter sur une paroi, une scène extérieure au bâtiment, comme dans un boîtier photographique, l'image projetée est à l'envers, bas en haut. Le bruit de l'eau s'enfle. Deux grand panneaux blancs, en verre dépoli, sont disposés face à face. Le cheminement prévu oblige à passer entre les deux panneaux. A gauche, se dessine le bief amont de l'écluse, à droite l'aval.

## *Saisissant.*

On est immergé dans l'eau du moulin que l'on voit courir de part et d'autre de soi. Le sol métallique perforé augmente le bruit de l'eau sous les pieds.

## *Brillant.*

Vers onze heures, sans doute le meilleur moment -à cause de la luminosité extérieure- la lumière qui passe au travers des trous des tôles du sol, projette des milliers de gouttes de lumière sur les parois et le plafond. Si l'on regarde vers l'aval, on discerne au milieu de l'eau des bulles d'air ou de lumière -comme autant de diamants- accentuant le mouvement de l'eau.

En continuant la progression on rejoint la porte opposée pour revenir à l'extérieur. Les travaux effectués ont permis la restauration complète du moulin. Un hangar pour abriter les canoës et les kayaks a été construit. Une salle pédagogique et d'exposition sur l'eau et la nature a été aménagée.

Dans le cadre des réalisations conjointes de la Mairie d'Excideuil et de l'association Excit'œil, pour l'aménagement des espaces publics, le groupe des nouveaux commanditaires -sous l'impulsion et grâce à l'aide financière de la Fondation de France- et composé de l'Association les Amis et Riverains de la Loue, l'A.P.P.M.A.E. d'Excideuil, le Club Mouche des Trois Rivières, le Syndicat d'Initiative Intercommunal d'Excideuil ainsi que le Centre de Loisirs ont mené à bien ce projet avec la complicité de Laurent Millet.



Vue vers le nord, au dessus de l'écluse du moulin  
La chambre à images.

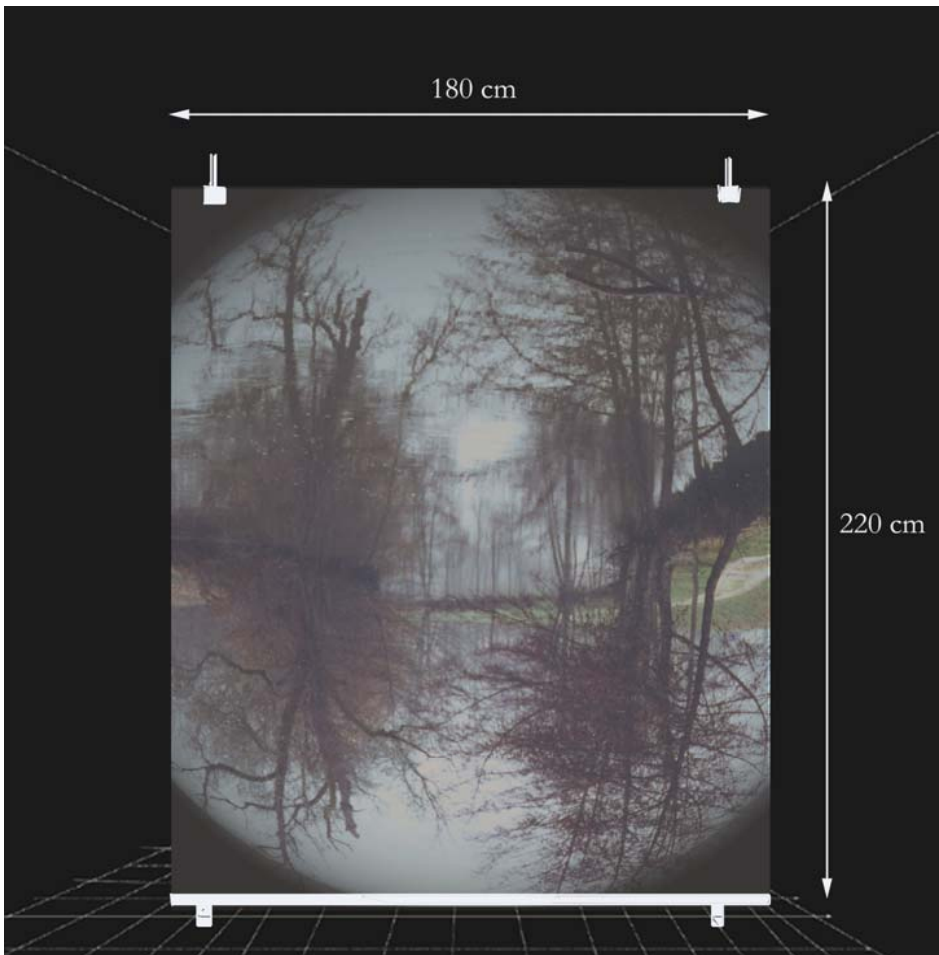

Plaque sur laquelle se projette l'image inversée du paysage extérieur

## Bureau d'accueil et d'informations touristiques

1 Place du Château — 24160 EXCIDEUIL

Tél. : (0) 952 689 556 Gratuit ou locale depuis fixe selon opérateur

Tél./Fax : (0)553 522 979

Site : <http://www.hautperigord.fr>  
courriel : [tourisme@excideuil.fr](mailto:tourisme@excideuil.fr)



OFFICE DE  
TOURISME



« Le Magazine du Haut-Périgord » Numéro Spécial N° 20 S

« Moulin de la Baysse, Moulin à Images »

Création : Office de Tourisme\* d'Excideuil-Haut-Périgord — Directeur de la Publication : J. J. JOUDINAUD

Edition et Impression : Office de Tourisme\* d'Excideuil Haut-Périgord

ISSN : 0293-2474 Dépôt Légal 05-2008 / 06-1981 – Siret : 322 564 865 000 10

Crédit photo : la Gare, Joël Maury, J.J. Joudinaud, Laurent Millet. — Texte : Dr Jacques Gay,  
Jean De Beaugourdon, J.J. Joudinaud, Laurent Millet.